



**AMMANN-YANMAR SAS**

25, rue de la Tambourine - F-52100 SAINT DIZIER

[sales@ammann-yanmar.fr](mailto:sales@ammann-yanmar.fr)

[www.ammann-yanmar.com](http://www.ammann-yanmar.com)



Versus Studio. Gedruckt in Frankreich. Die technischen Daten und Bilder dieses Prospektes können jederzeit geändert werden, ohne Information des Herstellers. Für weitere Informationen sollen Sie mit Ihrem Ammann-Yanmar Händler in Verbindung setzen.

**AMMANN  
YANMAR**



**ESOR-3**

2800  
2400

4650  
4800

Transporter



**YANMAR**

**C50R-3**

Gewicht: 5125/5575 kg

Nutzlast: 3800/3500 kg

Kippwagenvolumen: 2,3/2,1 m<sup>3</sup>

# *Transporter Y volle Leistung*



Transporter



# Yanmar C50R-3, auf allen Böden



**C50R-3**



# Merkmale

# Transporter Yan

# volle L

# auf alle

## Leistung und Produktivität

- Stärke des Fahrwerkes:
  - breite Gummiketten mit Stahleinsätzen verstärkt, automatische Spannung der Ketten;
  - Doppeltragrollen mit Pendelbewegung;
  - Grosse Leistung in den schwierigen Böden.
- Leistung des Yanmar TNV Motors (Konform mit der europäischen Richtlinie 97/68/EG).
- Vorteile gegenüber einem traditionellen LKW:
  - niedriger Schwerpunkt: Stabilität und Sicherheit für den Fahrer;
  - kompaktes Arbeiten (zB in einem Tunnel) und kleiner Wendekreis;
  - geringer Bodendruck dank der Benutzung von Gummiketten und der optimalen Gewichtsverteilung: verhindert die Schäden auf empfindlichen Böden;
  - drehbarer Fahrerstand: komfortables Fahren in beiden Richtungen: das Wenden ist meist unnötig.



Doppeltragrollen mit Pendelbewegung



## Verschiedene verfügbare Ausführungen

- Der C50R-3 ist somit verfügbar:
  - mit rechteckigem Kippwagen (Einseitenkippen);
  - mit Drehkippwagen für Seitenausladen (als Option).
- Ideale Benutzung auf alle Bodenarten:
  - Sand;
  - sumpfiges Gelände;
  - bergiges Gelände...

## Hydrostatischer Antrieb

- Der Antrieb mit Drehmomentregelung passt die Geschwindigkeit an die nötige Leistung ohne Drehzahlverlust des Motors: kein Risiko abzuwürgen, selbst in Steilhängen.
- Servo-gesteuerte Fahrhebel für ganz präzise Bewegungen.
- Schnelle und feinfühligere Umschaltung (rückwärts und vorwärts).
- Automatische Gangumschaltung.
- Begrenzungsvorrichtung der Geschwindigkeit, um mit Sicherheit zu arbeiten.

Transporter



# Yanmar C50R-3, Leistung auf den Böden



## Komfort und Sicherheit

### Ergonomie des Fahrerstandes

- Hohe Sitzlage für eine Rundumsicht auf die Arbeitszone.
- Drehbarer Fahrerstand, der eine komplette Drehung der Maschine vermeidet:
  - erhöhte Produktivität;
  - Verminderung der Bödenschäden.
- Grosser Fussraum.
- Zugängliche und bedienungsfreundliche Steuerungshebel.



**C50R-3**

### Optimale Sicherheit

- Kabine entspricht den strengen Sicherheitsnormen ROPS und FOPS (Stufe 1).
- Sitz mit Sicherheitsgurt.
- Ein Sicherheitshebel sperrt das Fahren des Transporters.
- Alarmwarnmeldung bei dem Fahren in der Richtung des Kippwagens.
- Wenn die Fahrhebel im Neutralposition sind, wirkt eine automatische Parkbremse: Sicherheit in Hanglagen und kein Risiko, die Bremse unabsichtlich einzuschalten.



### Perfekte Rundumsicht

- Frontscheibe abklappbar.
- Seitliche Rundumsicht: kein toter Winkel in der rechten Vorderseite.





# Zuverlässigkeit und Zugänglichkeit

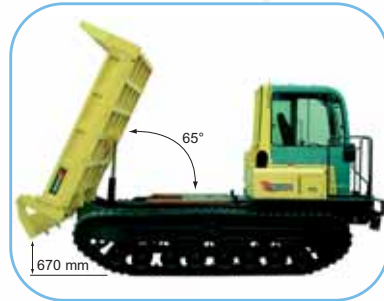

## Ausladen

- Guter Ausladenwinkel (65°).
- Hohe Bodenfreiheit des Kippwagens (670 mm).
- Vorteile:
  - sicheres Ausladen;
  - nur ein Ausladen nötig.



## Drehkipprwagen (Option)

- Prinzip: Kippwagen auf einem Drehfahrgestell montiert für ein Seitenausladen.
- Wirksamkeit und Sicherheit in der Arbeit:
  - progressives Ausladen entlang einem Graben;
  - seitlicher Überhang von nur 845 mm: mögliches Ausladen ganz neben einem Graben.

## Servicefreundlichkeit

- Optimale Anordnung der verschiedenen Serviceklappen. Erleichterter Zugang:
  - zu den Motorelementen und zur Überprüfung von Öl- und Wasserniveau, Keilriemen und hydraulischen Filtern (Öffnung einer Haube auf der Plattform);
  - zum Luftfilter und Kraftstofffilter (Seitenklappe);
  - zur Batterie (Öffnung einer Klappe auf der Plattform).

## Vielseitige Zubehöre\*

- Der C50R-3 kann mit einer Zusatzpumpe (als Option) ausgerüstet werden, um diverse Zubehöre zu montieren:
  - Erdbohrer;
  - Krane;
  - Winden;
  - Stromerzeugungsaggregate;
  - usw...

\* bei Ammann-Yanmar nicht erhältlich.



# TECHNISCHE DATEN



**Einsatzgewicht: 5125 kg**

**Nutzlast: 3800 kg**

C50R-3 Standard Kippwagen - einseitiges Kippen (Rückwärts)

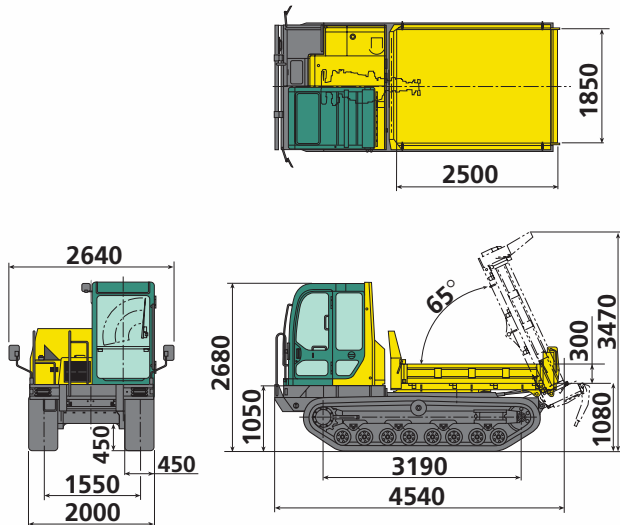

**Einsatzgewicht: 5575 kg**

**Nutzlast: 3500 kg**

C50R-3 Drehkippwagen - voll drehbar auf 180°

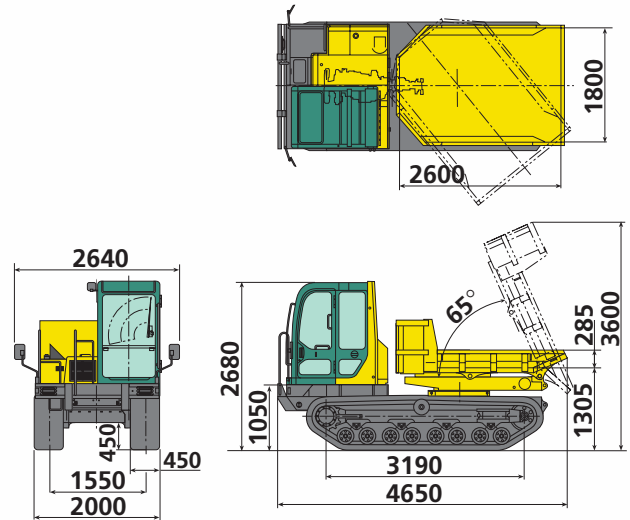

## Motor

4-Zylinder Yanmar Diesel ..... 4TNV106-NTB1  
 Leistung (DIN 6270B) ..... 67,7 kw/92 PS/2500 U/min  
 Hubraum ..... 4412 cm<sup>3</sup>  
 Max. Drehmoment ..... 309,9 N.m./1600 U/min



## Leistungen

	C50R-3 Standard Kippwagen	C50R-3 Drehkippwagen (180°)
Kippwinkel	65°	65°
Abmessungen des Kippwagens (L x B x H)	2500 x 1850 x 300 mm	2600 x 1800 x 285 mm
Kippvorrichtung	1 seitig (Rückwärts)	drehbar auf 180°
Kippwagenvolumen (randvoll/gehäuft)	1,4/2,3 m <sup>3</sup>	1,2/2,1 m <sup>3</sup>
Bodenfreiheit Kippwagen in höchster Position	670 mm	890 mm
Max. Fahrgeschwindigkeit (Vorwärts/Rückwärts)	10 km/h	10 km/h

## Unterwagen

	C50R-3 Standard Kippwagen	C50R-3 Drehkippwagen (180°)
Kettenbreite	450 mm	450 mm
Bodenfreiheit	450 mm	450 mm
Bodendruck (unbeladen / beladen)	0,17/0,31 kg/cm <sup>2</sup>	0,19/0,31 kg/cm <sup>2</sup>



## Verschiedenes

Hydrauliksystem ..... 1 Zahnradpumpe  
 Hydrauliktank ..... 35 l  
 Kraftstofftank ..... 95 l  
 Schalldruckpegel LwA (2000/14/EG & 2005/88/EG) ..... 102 dBA